

# HANDCRAFT

с а т а л о г и е  
к а т а л о г

 **inalco**  
*Always slim*





Немного таланта и духа перемен для создания «Slimker Age»

*Always slim,*  
*always*  **inalco**

HANDCRAFT

КОЛЛЕКЦИИ,  
ВДОХНОВЛЕННЫЕ  
ПРИРОДОЙ

опубликовано

## HANDCRAFT

Handcraft representa la importancia del origen de las texturas y del saber hacer. Esta serie está inspirada en la textura cálida del barro, la temperatura de la huella de la mano del hombre en la terracota o los rudimentarios medios de creación.

Handcraft es una nueva línea de investigación que vuelve a la esencia de los materiales y a la forma en la que éstos se trabajaban en el pasado. El barro como material sirve como soporte de la expresión táctil tradicional y se asoma al proceso tecnológico del mundo moderno.

*«Handcraft» simboliza la importancia del origen de las texturas y la tecnología de producción. Inspiración para esta colección fueron la cálida textura de la terracota, la temperatura de la huella de la mano del hombre en la terracota y los métodos elementales de creación.*

*«Handcraft» – это новое исследование сути материалов и формы работы с ними в прошлом. Терракота как материал является традиционной формой тактильного выражения и интегрирована в технологические процессы современного мира.*

HANDCRAFT



опубликовано



опубликовано  
Handcraft Gris Natural / Natural

# ПРОИСХОЖДЕНИЕ ТЕКСТУР







опубликовано

Handcraft Gris Natural / Natural



ГретаВульф

www.gretawolf.ru

HANDCRAFT

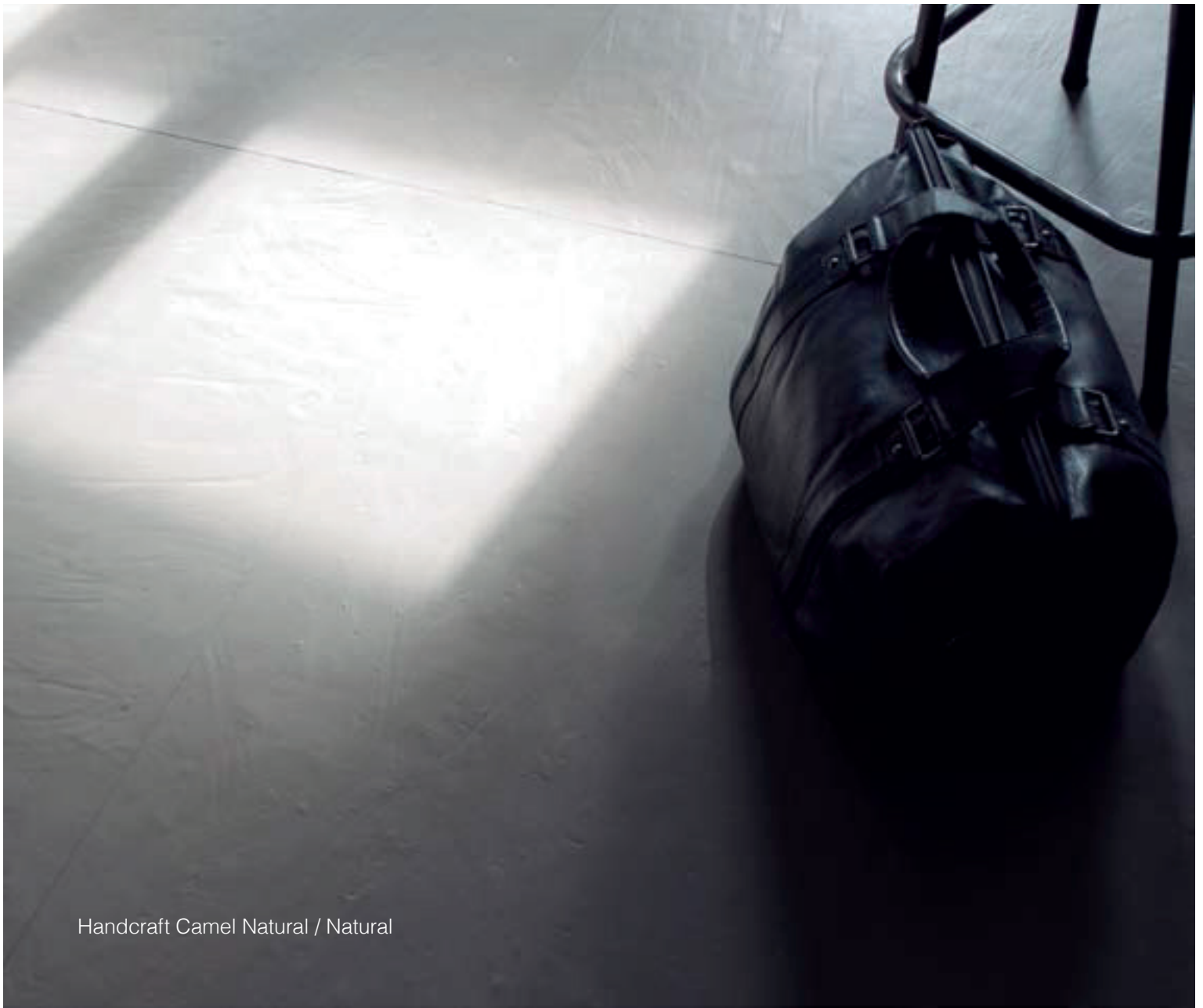

Handcraft Camel Natural / Natural

# СУЩНОСТЬ МАТЕРИАЛОВ

опубликовано



опубликовано

Handcraft Negro & Camel Natural / Natural





опубликовано  
Handcraft Blanco Plus Natural / Natural

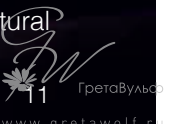

ГретаВульс

www.gretavuls.ru

HANDCRAFT



Handcraft Crema Natural / Natural

# ОБНОВЛЕННАЯ ЭСТЕТИКА ТЕРРАКОТЫ

опубликовано



опубликовано  
Handcraft Gris Natural / Natural

HANDCRAFT



опубликовано





Handcraft Gris Natural / Natural

ОЩУЩЕНИЕ  
РЕМЕСЛА,  
ПРОМЫШЛЕННОЕ  
ИЗГОТОВЛЕНИЕ





опубликовано  
Handcraft Deco Gris Natural / Natural



Handcraft Deco Gris Natural / Natural

# КРАСОТА МОЗАИЧНЫХ ПОЛОВ



опубликовано  
Handcraft Blanco Plus Natural / Natural

HANDCRAFT



опубликовано

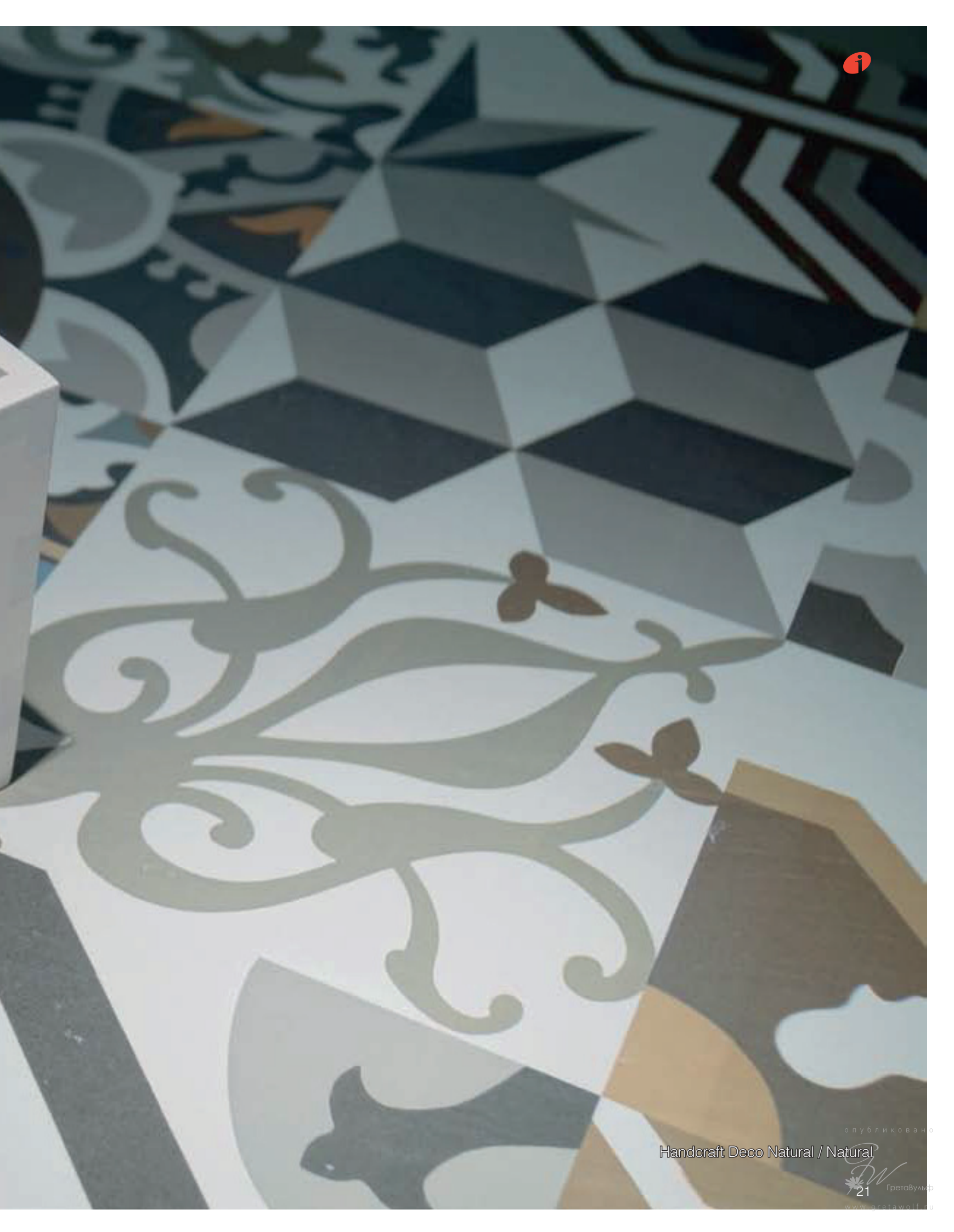

опубликовано

Handcraft Deco Natural / Natural

  
Грета Вульф  
www.orstawolf.ru



## COLORES Y TEXTURAS / ЦВЕТА И ТЕКСТУРЫ

Blanco Plus  
Natural / Natural  
Natural Antideslizante / Противоскользящая Natural



Blanco  
Natural / Natural  
Natural Antideslizante / Противоскользящая Natural



Crema  
Natural / Natural  
Natural Antideslizante / Противоскользящая Natural



Camel  
Natural / Natural  
Natural Antideslizante / Противоскользящая Natural

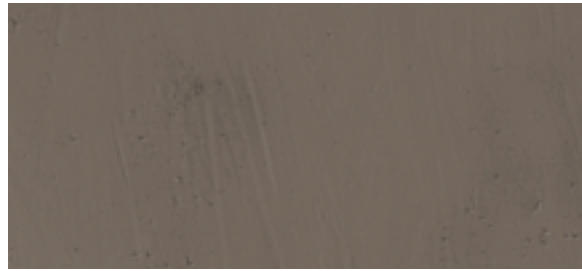

Gris  
Natural / Natural  
Natural Antideslizante / Противоскользящая Natural



Negro  
Natural / Natural  
Natural Antideslizante / Противоскользящая Natural





---

COLORES Y TEXTURAS / ЦВЕТА И ТЕКСТУРЫ

Deco  
Natural / Natural





Deco Gris  
Natural / Natural





PRODUCTO DISPONIBLE / ДОСТУПНАЯ ПРОДУКЦИЯ

10 mm

FORMATO РАЗМЕР	COLOR ЦВЕТ	ACABADO_OTDELKA		УПАКОВКА					
		Natural Natural	Natural Antideslizante Противоскользящая Natural	M <sup>2</sup> Caja Упак.	Kg Caja Упак.	Piezas Caja Шт. в упак.	Cajas Palet Упак. в палете	M <sup>2</sup> Palet в палете	Kg Palet в палете
60 x 60 cm 23 <sup>5/8"</sup> x 23 <sup>5/8"</sup> 	Blanco Crema Camel Gris Negro		✓	1,08	23,75	3	48	51,84	1160
	Deco Deco Gris	✓	-----						
30 x 60 cm 11 <sup>13/16"</sup> x 23 <sup>5/8"</sup> 	Blanco Crema Camel Gris Negro		✓	1,07	23,30	6	48	51,36	1138
	Deco Deco Gris		-----						

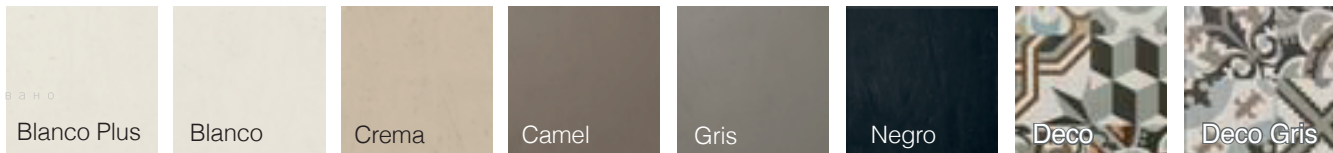

## COLORES / ЦВЕТА



PRODUCTO DISPONIBLE / ДОСТУПНАЯ ПРОДУКЦИЯ

5,7 mm

SlimmKer

FORMATO РАЗМЕР	COLOR ЦВЕТ	ACABADO_ОТДЕЛКА		УПАКОВКА					
		Natural Natural	Natural Antideslizante Противоскользящая Natural	M <sup>2</sup> Caja Упак.	Kg Caja Упак.	Piezas Caja Шт. в упак.	Cajas Palet Упак. в палете	M <sup>2</sup> Palet в палете	Kg Palet в палете
<b>100 x 100 cm</b> <b>39 3/8" x 39 3/8"</b> 	Blanco Plus Crema Camel Gris Negro		✓	2	28,25	2	40	80	1150
	Deco Deco Gris	✓	-----						
<b>50 x 100 cm</b> <b>19 11/16" x 39 3/8"</b> 	Blanco Plus Crema Camel Gris Negro		✓	2	27,50	4	36	72	1010
	Deco Deco Gris		-----						

ДОПОЛНЕНИЯ 5,7 mm ✂ 🏠

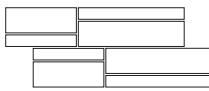
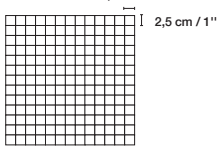
FORMATO РАЗМЕР	COLOR ЦВЕТ	ACABADO_FINISHING		PACKING					
		Natural Natural	Natural Antideslizante Противоскользящая Natural	M <sup>2</sup> Caja Упак.	Kg Caja Упак.	Piezas Caja Шт. в упак.	Cajas Palet Упак. в палете	M <sup>2</sup> Palet в палете	Kg Palet в палете
<b>25 x 49 cm</b> <b>9 13/16" x 19 5/16"</b> 	Blanco Plus Crema Camel Gris Negro	✓	-----	1,10	15,60	9	36	39,60	562
	Deco Deco Gris		-----						
<b>30 x 30 cm</b> <b>11 13/16" x 11 13/16"</b> 	Blanco Plus Crema Camel Gris Negro	✓	-----	1,26	10,85	14	36	45,36	391
	Deco Deco Gris		-----						

опубликовано

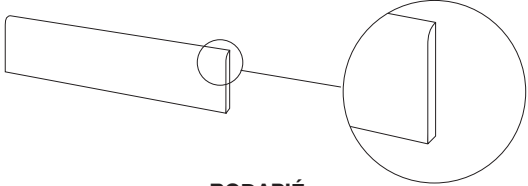
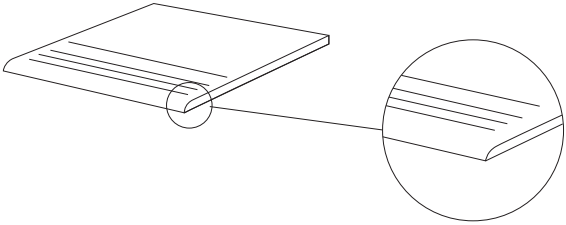
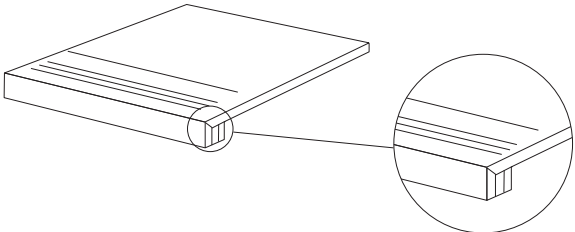
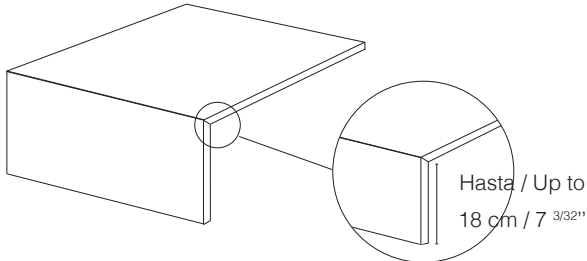

10 mm

TIPO DE PIEZA ВИД ЭЛЕМЕНТА	FORMATO РАЗМЕР	DISPONIBILIDAD НАЛИЧИЕ	УПАКОВКА		
			M <sup>2</sup> Caja Упак.	Kg Caja Упак.	Piezas Caja Шт. в упак.
 <b>RODARIÉ</b> <b>ПЛИНТУС</b>	<b>8 x 60 cm</b> <b>3 1/8" x 23 5/8"</b>	✓	0,48	12,20	10
 <b>PELDAÑO ROMO</b> <b>СТУПЕНЬКА С</b> <b>ЗАКРУГЛЕННЫМ КРАЕМ</b>	<b>60 x 60 cm</b> <b>23 5/8" x 23 5/8"</b>	✓ INALCO SSC*	1,09	25,50	3
	<b>30 x 60 cm</b> <b>11 13/16" x 23 5/8"</b>	✓ INALCO SSC*	1,08	25,00	6
 <b>PELDAÑO TÉCNICO INGLETADO</b> <b>ПЛИТКА С ОБРЕЗНЫМ УГЛОМ</b>	<b>60 x 60 cm</b> <b>23 5/8" x 23 5/8"</b>	✓ INALCO SSC*	0,72	18,90	2
	<b>30 x 60 cm</b> <b>11 13/16" x 23 5/8"</b>	✓ INALCO SSC*	0,72	18,30	4
 <b>PELDAÑO TÉCNICO INGLETADO METÁLICO</b> <b>ПЛИТКА С ОБРЕЗНЫМ УГЛОМ (МЕТАЛЛ)</b>	<b>60 x 60 cm</b> <b>23 5/8" x 23 5/8"</b>	✓ INALCO SSC*	0,47	10,20	1
	<b>30 x 60 cm</b> <b>11 13/16" x 23 5/8"</b>	✓ INALCO SSC*	0,29	5,50	1

опубликовано INALCO SSC (Special Service for Customers): Los productos referenciados bajo la etiqueta INALCO SSC serán fabricados y comercializados bajo pedido.  
 INALCO SSC (Специальный сервис для покупателей): Продукты с пометкой INALCO SSC изготавливаются и продаются на заказ.

5,7 mm

SlimKer

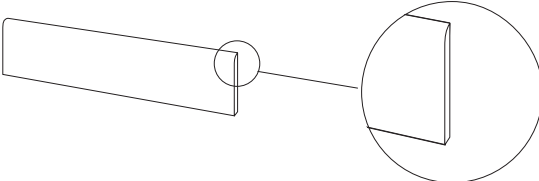
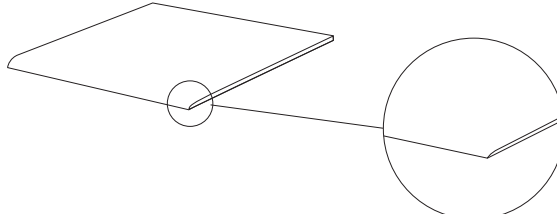
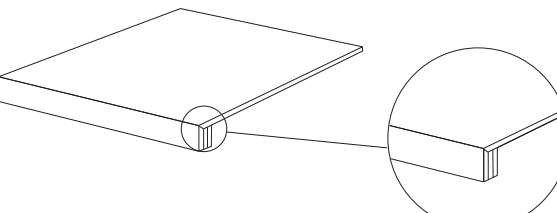
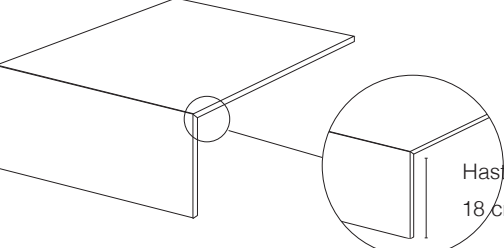
TIPO DE PIEZA ВИД ЭЛЕМЕНТА	FORMATO РАЗМЕР	DISPONIBILIDAD НАЛИЧИЕ	УПАКОВКА		
			M <sup>2</sup> Caja Упак.	Kg Caja Упак.	Piezas Caja Шт. в упак.
 <p><b>RODARÍE ПЛИНТУС</b></p>	9,5 x 100 cm 3 <sup>3</sup> / <sub>4</sub> " x 39 <sup>3</sup> / <sub>8</sub> "	✓	1,43	16,35	15
 <p><b>PELDAÑO ROMO СТУПЕНЬКА С ЗАКРУГЛЕННЫМ КРАЕМ</b></p>	100 x 100 cm 39 <sup>3</sup> / <sub>8</sub> " x 39 <sup>3</sup> / <sub>8</sub> "	✓ INALCO SSC*	1,00	14,13	1
	50 x 100 cm 19 <sup>11</sup> / <sub>16</sub> " x 39 <sup>3</sup> / <sub>8</sub> "	✓ INALCO SSC*	1,00	13,75	2
 <p><b>PELDAÑO TÉCNICO INGLETADO ПЛИТКА С ОБРЕЗНЫМ УГЛОМ</b></p>	100 x 100 cm 39 <sup>3</sup> / <sub>8</sub> " x 39 <sup>3</sup> / <sub>8</sub> "	✓ INALCO SSC*	1,00	15,13	1
	50 x 100 cm 19 <sup>11</sup> / <sub>16</sub> " x 39 <sup>3</sup> / <sub>8</sub> "	✓ INALCO SSC*	1,00	14,75	2
 <p><b>PELDAÑO TÉCNICO INGLETADO METÁLICO ПЛИТКА С ОБРЕЗНЫМ УГЛОМ (МЕТАЛЛ)</b></p>	100 x 100 cm 39 <sup>3</sup> / <sub>8</sub> " x 39 <sup>3</sup> / <sub>8</sub> "	✓ INALCO SSC*	1,18	16,70	1
	50 x 100 cm 19 <sup>11</sup> / <sub>16</sub> " x 39 <sup>3</sup> / <sub>8</sub> "	✓ INALCO SSC*	0,68	9,40	1

\* INALCO SSC (*Special Service for Customers*): Los productos referenciados bajo la etiqueta INALCO SSC serán fabricados y comercializados bajo pedido. Бликовано  
 INALCO SSC (Специальный сервис для покупателей): Продукты с пометкой INALCO SSC изготавливаются и продаются на заказ.



## CARACTERÍSTICAS TÉCNICAS / ТЕХНИЧЕСКИЕ ХАРАКТЕРИСТИКИ

ISO 13006:1998 GRUPO BIa UNE-EN 14411:2003/GRUPO BIa	Características técnicas según Normas:  Технические характеристики:	Norma de Referencia  Стандарт	Valor requerido  Требуемое значение	Valor medio obtenido  Среднее полученное значение
<b>Características dimensionales</b>  <b>Размерные характеристики</b>	Longitud y anchura Длина и ширина	EN-ISO 10545-2	± 0,5 %	± 0,2 %
	Grosor Толщина	EN-ISO 10545-2	± 5 %	± 3 %
	Rectitud de los lados Выровненность бортов	EN-ISO 10545-2	± 0,5 %	± 0,2 %
	Ortogonalidad Прямоугольность	EN-ISO 10545-2	± 0,6 %	± 0,2 %
	Planaridad Плоскостность	EN-ISO 10545-2	± 0,5 %	± 0,2 %
<b>Características químicas</b>  <b>Химические характеристики</b>	Resistencia a productos domésticos de limpieza y aditivos de piscina Устойчивость к воздействию бытовых чистящих средств и добавок для бассейна	EN-ISO 10545-13	Mín. GB мин. GB	Resiste (GA) Да (GA)
	Resistencia a ácidos y bases en baja concentración Устойчивость к воздействию кислот и щелочей низкой концентрации	EN-ISO 10545-13	Indicada por el fabricante Указанное производителем	Resiste (GLA) Да (GLA)
	Resistencia a las manchas Сопротивление пятнообразованию	EN-ISO 10545-14	Mín. Clase 3 Мин. Класс 3	Clase 5 Класс 5

## CARACTERÍSTICAS TÉCNICAS / ТЕХНИЧЕСКИЕ ХАРАКТЕРИСТИКИ

ISO 13006:1998 GRUPO B1a UNE-EN 14411:2003/GRUPO B1a	Características técnicas según Normas:  Технические характеристики:	Norma de Referencia  Стандарт	Valor requerido  Требуемое значение	Valor medio obtenido  Среднее полученное значение	
<b>Características físicas</b>  <b>Физические характеристики</b>	Absorción al agua Влагопоглощение	EN-ISO 10545-3	≤ 0,5 %	≤ 0,2 %	
	Fuerza de rotura Сила разрыва	<b>SlimmKer</b>	EN-ISO 10545-4	≥ 700 N	≥ 1200 N
		Standard Толщина	EN-ISO 10545-4	≥ 1.300 N	Supera la norma Превышает норму
	Resistencia a la flexión Сопротивление изгибу	<b>SlimmKer</b>	EN-ISO 10545-4	≥ 35 N / mm <sup>2</sup>	Supera la norma Превышает норму
		Standard Толщина	EN-ISO 10545-4	≥ 35 N / mm <sup>2</sup>	Supera la norma Превышает норму
	Resistencia a la abrasión profunda Сопротивление глубокому истиранию	EN-ISO 10545-6	≤ 175 mm <sup>3</sup>	≤ 135 mm <sup>3</sup>	
	Resistencia a la abrasión Сопротивление истиранию	EN-ISO 10545-7	Indicada por el fabricante Указанное производителем	3-5	
	Dilatación Térmica lineal Линейное тепловое расширение	EN-ISO 10545-8	Método disponible Имеющаяся методика	≤ 9 x 10 <sup>-6</sup> K <sup>-1</sup>	
	Resistencia al choque térmico Устойчивость к резким перепадам температуры	EN-ISO 10545-9	Método disponible Имеющаяся методика	Resiste Да	
	Dureza Mohs Твердость по Моосу	EN 101	-	6	
	Resistencia a la helada Морозоустойчивость	EN-ISO 10545-12	Exigida Требуемая	Resiste Да	
	Características técnicas de producto antideslizante Технические характеристики противоскользящей плитки	UNE:ENV 12633:2003	-	CLASE 1 - 3	
		ASTM - C 1028	-	> 0,6	
DIN 51130		-	R9 - R11		



## ecoinalco



### UN COMPROMISO RECONOCIDO PÚBLICAMENTE

**Ecolnalco es el compromiso público de Inalco con el medio ambiente y la sociedad. Comprende la totalidad de los recursos humanos y tecnológicos destinados a prevenir el impacto de la actividad, así como la continua revisión de los procesos e inversiones necesarios para procurar un desarrollo sostenible y coherente con nuestros principios.**

En Inalco somos conscientes de la importancia que tiene la contribución de todos en el desarrollo de prácticas responsables que respeten el Medio Ambiente y permitan que la sociedad avance hacia un mundo mejor.

Como empresa responsable que crece desde una perspectiva sostenible, Inalco ha considerado prioritario el control medioambiental de su actividad y ha proporcionado todos los medios técnicos, humanos y económicos a su alcance para prevenir el impacto ambiental que pueda generar su actividad y garantizar la seguridad de los trabajadores frente a los riesgos derivados de su trabajo.

### ПУБЛИЧНО ПРИНЯТЫЕ ОБЯЗАТЕЛЬСТВА

**ECOINALCO является публичным обязательством INALCO перед окружающей средой и обществом. Для предотвращения негативных последствий используются человеческие и технологические ресурсы, включая контроль за процессом производства и необходимые инвестиции для обеспечения стабильного развития в соответствии с принципами компании.**

INALCO осознает важность ответственного и экологически безопасного производства, которое помогает обществу сделать мир лучше.

Будучи социально ответственной компанией, придерживающейся модели устойчивого роста, INALCO ставит экологичность превыше всего, направляя все доступные ресурсы на предотвращение возможных негативных последствий, а также гарантирует безопасность сотрудников, сводя к минимуму профессиональный риск.



## OBJETIVOS MEDIOAMBIENTALES CONSEGUIDOS CON SLIMMKER ЭКОЛОГИЧЕСКИЕ ДОСТИЖЕНИЯ SLIMMKER

**50%**

m<sup>2</sup> fabricado /  
producido  
Consumo de arcillas  
Расход глины

**40-50%**

m<sup>2</sup> fabricado /  
producido  
Transporte de tierras  
Транспортировка  
грунта

**45%**

m<sup>2</sup> fabricado /  
producido  
Consumo de gas  
natural  
Расход  
природного газа

**46%**

m<sup>2</sup> fabricado /  
producido  
Выделение CO<sub>2</sub>, в  
сравнении продукции  
Slimmker (один м<sup>2</sup>) с  
продукцией из  
«традиционной» коллекции.

**40-50%**

m<sup>2</sup> fabricado /  
producido  
Consumo gasóleo en  
el transporte  
Расход бензина на  
транспортировку

**40-50%**

m<sup>2</sup> fabricado /  
producido  
Emisiones de gases  
CO<sub>2</sub> en el transporte  
Выделение CO<sub>2</sub> при  
транспортировке

**60%**

m<sup>2</sup> fabricado /  
producido  
Consumo de tintas  
Расход краски

**60%**

m<sup>2</sup> fabricado /  
producido  
Residuos provenientes  
de los envases de tintas  
Отходы из  
контейнеров с краской

**30-50%**

m<sup>2</sup> fabricado /  
producido  
Emisiones de  
compuestos de azufre  
Выделение сернистых  
соединений

**30-50%**

m<sup>2</sup> fabricado /  
producido  
Emisiones de  
compuestos de nitrógeno  
Выделение азотистых  
соединений

**50%**

m<sup>2</sup> fabricado /  
producido  
Ahorro de espacio en el  
almacenaje de las piezas  
Экономия пространства  
при хранении

**50%**

m<sup>2</sup> fabricado /  
producido  
Cartón en el  
embalaje Картон,  
используемый для  
упаковки

**58%**

m<sup>2</sup> fabricado /  
producido  
Emisiones de partículas  
Выброс частиц

**58%**

m<sup>2</sup> fabricado /  
producido Emisiones  
de compuestos de f úor  
Выделение фтористых  
соединений

**50%**

m<sup>2</sup> fabricado /  
producido  
Plástico en el embalaje  
Пластик,  
используемый для  
упаковки

**50%**

m<sup>2</sup> fabricado /  
producido  
Madera en el embalaje  
Дерево,  
используемое для  
упаковки



## SIMBOLOGÍA / СИМВОЛИКА

PO

Gres porcelánico  
Керамогранит



Pieza enmallada.  
Se puede cortar con tijeras  
Плитка на сетке.  
Можно отрезать ножницами



Es necesario rejuntar  
Требуется затирка

Características generales y nombre de la serie  
Общие характеристики и название серии

Código QR: Escanear y ver productos en la web  
QR код: Отсканируйте и найдите продукт на сайте

Color y porción del acabado de la pieza  
Цвета и внешний вид изделия

Espesor tradicional  
Обычная толщина

Espesor Slimmker  
Толщина Slimmker

Espesor  
Толщина

Formato  
Размер

Color  
Цвет

Producto disponible  
Доступность

Acabado de las piezas  
Отделка поверхности

Packing  
Упаковка

La reproducción de los colores es aproximada. INALCO se reserva el derecho de alterar o modificar los productos aquí relacionados.

*Цвета воспроизводятся приблизительно. INALCO оставляет за собой право модифицировать представленную здесь продукцию.*

Fecha de impresión: Enero 2014 / Дата печати: Январь 2014

о п у б л и к о в а н о



[www.gretawolf.ru](http://www.gretawolf.ru)