

TATE

с а т а л о г и е
к а т а л о г

 **inalco**
Always slim



Немного таланта и духа перемен для создания «Slimker Age»

Always slim,
always  **inalco**

КОЛЛЕКЦИИ,
ВДОХНОВЛЕННЫЕ
ЦЕМЕНТОМ

TATE

El cemento es el material en el que se inspira la serie Tate. Natural y contemporáneo, se ha consolidado como una de las tendencias más fuertes de los últimos años, integrándose en proyectos en los que la selección de cada detalle y acabado es fundamental.

Tate coordina con multitud de ambientes y crea estilos minimalistas gracias a sus colores neutros y suaves texturas.

Коллекция Tate нашла своё вдохновение в цементе. Естественный и современный, цемент стал одним из главных трендов последних лет и занимает важное место в проектах, где выбор каждой детали и отделки фундаментален.

Tate прекрасно смотрится в любой обстановке и благодаря нейтральным цветам и нежным текстурам создаёт минималистичный стиль.

TATE



опубликовано



опубликовано

Tate Piedra Natural / Natural



ГретаВульс

www.gretavuls.ru

TATE

ЯРКАЯ ИНДИВИДУАЛЬНОСТЬ

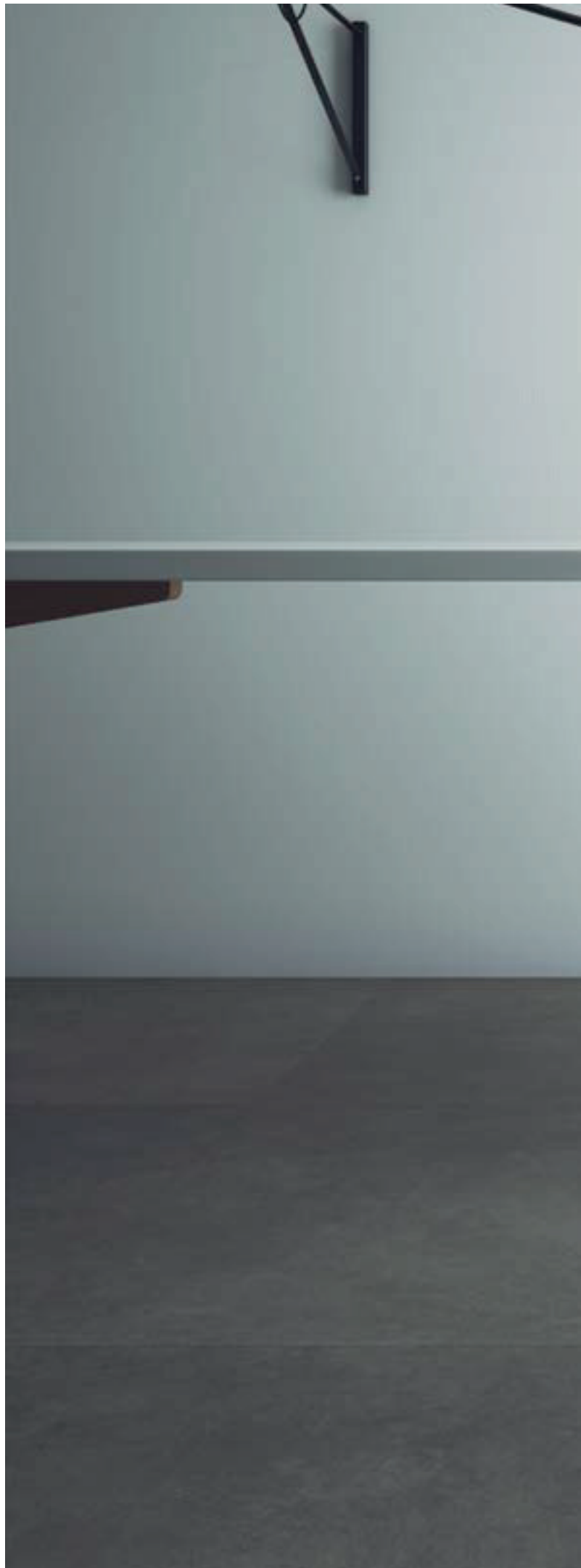

опубликовано



опубликовано

Tate Plomo Natural / Natural

ГретаВульф
www.gretawolf.ru

НЕЙТРАЛЬНЫЕ ЦВЕТА





опубликовано

Tate Piedra Natural / Natural





Tate Crema Natural / Natural

TATE

ПРОСТАЯ И ТЕПЛАЯ ОТДЕЛКА



опубликовано



опубликовано

Tate Piedra Natural / Natural

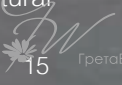
15 ГретаВульф
www.gretavulfo.ru



Tate Piedra Natural / Natural

опубликовано
Грета Вульс
www.gretawulf.ru

ЕСТЕСТВЕННО И МИНИМАЛИСТИЧНО



Tate Crema Natural / Natural





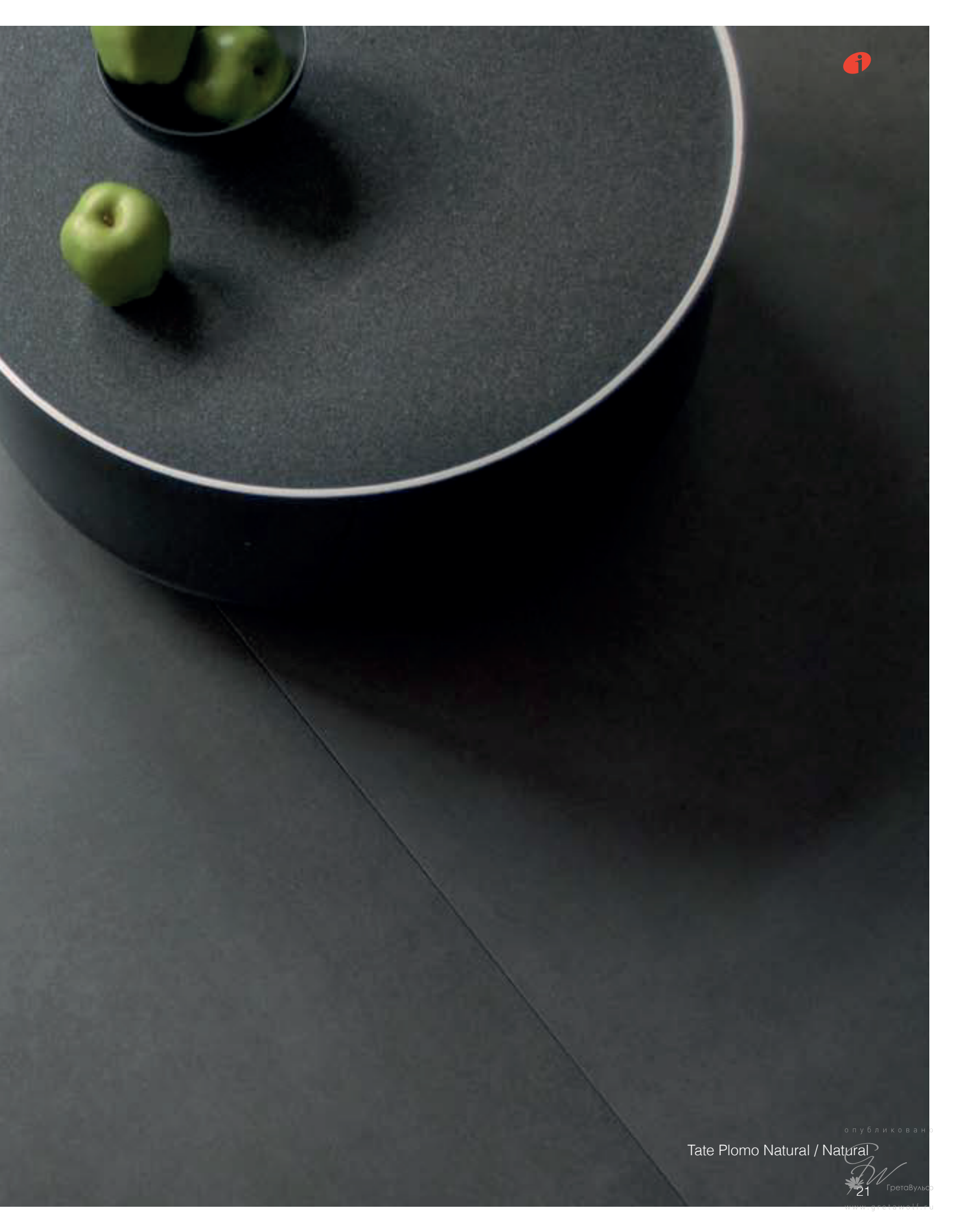

опубликовано

Tate Plomo Natural / Natural

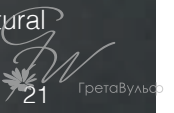

21

ГретаВульс

www.gretawulf.ru





Tate Piedra Abujardado Antideslizante / опубликовано
Противоскользящая точечная фактура



TATE



COLORES Y TEXTURAS / ЦВЕТА И ТЕКСТУРЫ

Crema
Natural / Natural



Piedra
Natural / Natural



Plomo
Natural / Natural



COLORES Y TEXTURAS / ЦВЕТА И ТЕКСТУРЫ

Crema
Abujardado Antideslizante / Противоскользящая
точечная фактура

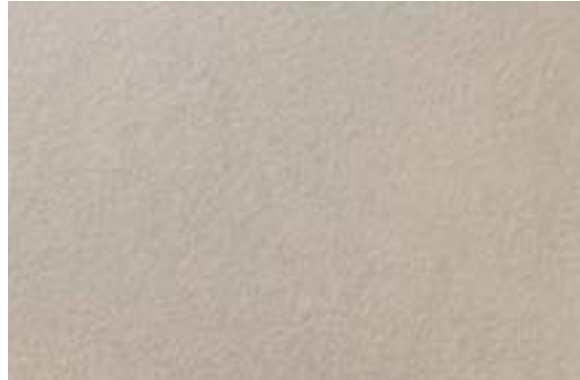

Piedra
Abujardado Antideslizante / Противоскользящая
точечная фактура

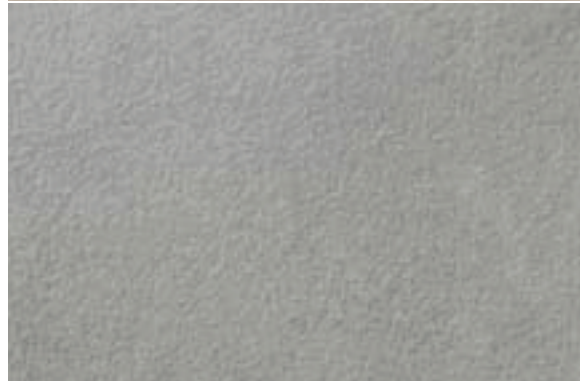

Plomo
Abujardado Antideslizante / Противоскользящая
точечная фактура

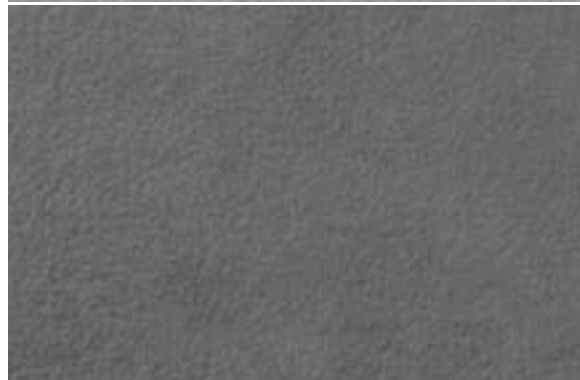







TATE



PRODUCTO DISPONIBLE / ДОСТУПНАЯ ПРОДУКЦИЯ

10,5 mm

FORMATO РАЗМЕР	COLOR ЦВЕТ	ACABADO_ОТДЕЛКА		УПАКОВКА					
		Natural Natural	Abujardado Antideslizante Противоскользящая точечная фактура	M ² Caja Упак.	Kg Caja Упак.	Piezas Caja Шт. в упак.	Cajas Palet Упак. в палете	M ² Palet в палете	Kg Palet в палете
100 x 100 cm 39 3/8" x 39 3/8" 	Crema Piedra Plomo		✓	1	24,50	1	44	44	1137,90
50 x 100 cm 19 11/16" x 39 3/8" 	Crema Piedra Plomo		✓	1	22,80	2	40	40	945,58
60 x 60 cm 23 5/8" x 23 5/8" 	Crema Piedra Plomo		✓	1,08	23,25	3	48	51,84	1132,90
30 x 60 cm 11 13/16" x 23 5/8" 	Crema Piedra Plomo		✓	1,08	22,80	6	48	51,84	1109,70

100x100 cm | 10,5 mm | 60x60 cm | 10 mm
50x100 cm | 30x60 cm

COLORES / ЦВЕТА

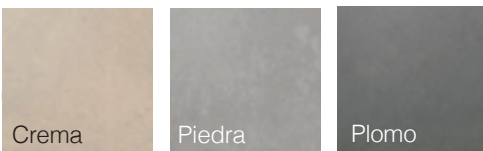



опубликовано

PRODUCTO DISPONIBLE / ДОСТУПНАЯ ПРОДУКЦИЯ

5,7 mm

SlimmKer

FORMATO РАЗМЕР	COLOR ЦВЕТ	ACABADO_ОТДЕЛКА		УПАКОВКА					
		Natural Natural	Abujardado Antideslizante Противоскользящая точная фактура	M ² Caja Упак.	Kg Caja Упак.	Piezas Caja Шт. в упак.	Cajas Palet Упак. в палете	M ² Palet в палете	Kg Palet в палете
100 x 100 cm 39 ^{3/8} " x 39 ^{3/8} " 	Crema								
	Piedra		✓	2	28,26	2	40	80	1190,10
	Plomo								
50 x 100 cm 19 ^{11/16} " x 39 ^{3/8} " 	Crema								
	Piedra		✓	2	26,40	4	36	72	999,48
	Plomo								





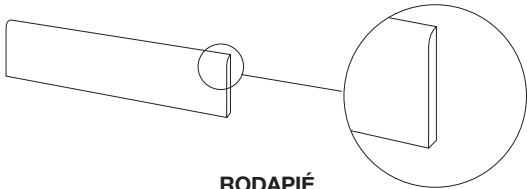
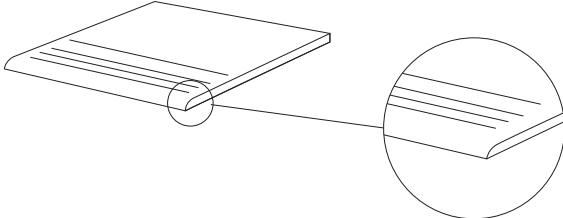
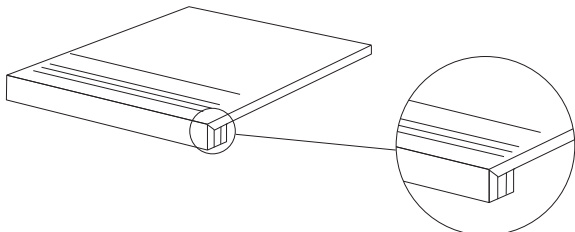
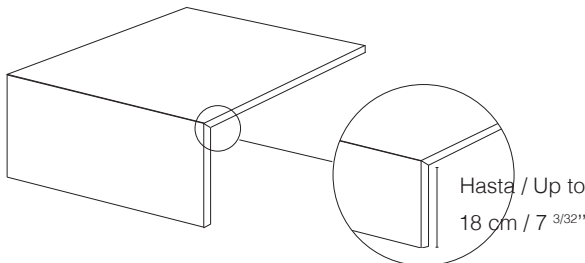



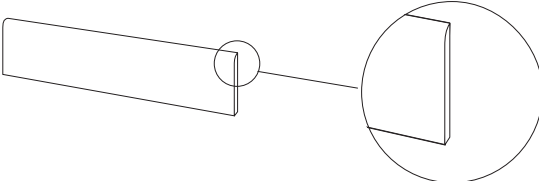

10,5 mm / 10 mm

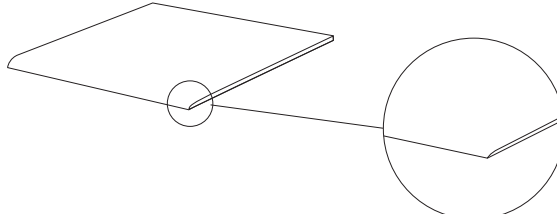
TIPO DE PIEZA ВИД ЭЛЕМЕНТА	FORMATO РАЗМЕР	DISPONIBILIDAD НАЛИЧИЕ	УПАКОВКА		
			M ² Caja Упак.	Kg Caja Упак.	Piezas Caja Шт. в упак.
 <p>RODARIE ПЛИНТУС</p>	9,5 x 100 cm 3 3/4" x 39 3/8"	✓	0,57	17,00	6
	8 x 60 cm 3 1/8" x 23 5/8"	✓	0,48	12,20	10
 <p>PELDAÑO ROMO СТУПЕНЬКА С ЗАКРУГЛЕННЫМ КРАЕМ</p>	100 x 100 cm 39 3/8" x 39 3/8"	✓ INALCO SSC*	1,00	26,60	1
	50 x 100 cm 19 11/16" x 39 3/8"	✓ INALCO SSC*	1,00	22,28	2
	60 x 60 cm 23 5/8" x 23 5/8"	✓ INALCO SSC*	1,08	25,50	3
	30 x 60 cm 11 13/16" x 23 5/8"	✓ INALCO SSC*	1,08	25,00	6
 <p>PELDAÑO TÉCNICO INGLETADO ПЛИТКА С ОБРЕЗНЫМ УГЛОМ</p>	100 x 100 cm 39 3/8" x 39 3/8"	✓ INALCO SSC*	1,00	26,60	1
	50 x 100 cm 19 11/16" x 39 3/8"	✓ INALCO SSC*	1,00	26,00	2
	60 x 60 cm 23 5/8" x 23 5/8"	✓ INALCO SSC*	0,72	18,90	2
	30 x 60 cm 11 13/16" x 23 5/8"	✓ INALCO SSC*	0,72	18,30	4
 <p>PELDAÑO TÉCNICO INGLETADO METÁLICO ПЛИТКА С ОБРЕЗНЫМ УГЛОМ (МЕТАЛЛ)</p> <p>Hasta / Up to 18 cm / 7 3/32"</p>	100 x 100 cm 39 3/8" x 39 3/8"	✓ INALCO SSC*	1,18	29,00	1
	50 x 100 cm 19 11/16" x 39 3/8"	✓ INALCO SSC*	0,68	17,00	1
	60 x 60 cm 23 5/8" x 23 5/8"	✓ INALCO SSC*	0,47	10,20	1
	30 x 60 cm 11 13/16" x 23 5/8"	✓ INALCO SSC*	0,29	5,50	1

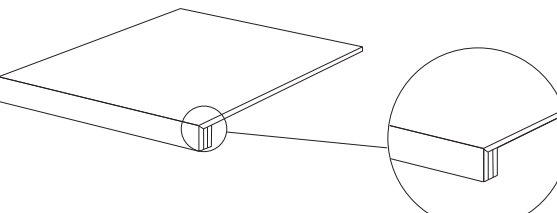
5,7 mm

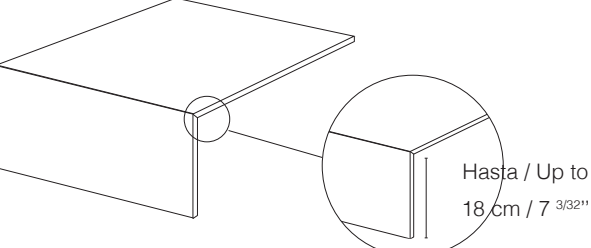
SlimKer

TIPO DE PIEZA ВИД ЭЛЕМЕНТА	FORMATO РАЗМЕР	DISPONIBILIDAD НАЛИЧИЕ	УПАКОВКА		
			M ² Caja Упак.	Kg Caja Упак.	Piezas Caja Шт. в упак.
 <p>RODARÍE ПЛИНТУС</p>	9,5 x 100 cm 3 ³ / ₄ " x 39 ³ / ₈ "		1,43	16,35	15
 <p>PELDAÑO ROMO СТУПЕНЬКА С ЗАКРУГЛЕННЫМ КРАЕМ</p>	100 x 100 cm 39 ³ / ₈ " x 39 ³ / ₈ "	 INALCO SSC*	1,00	14,13	1
	50 x 100 cm 19 ¹¹ / ₁₆ " x 39 ³ / ₈ "	 INALCO SSC*	1,00	13,75	2
 <p>PELDAÑO TÉCNICO INGLETADO ПЛИТКА С ОБРЕЗНЫМ УГЛОМ</p>	100 x 100 cm 39 ³ / ₈ " x 39 ³ / ₈ "	 INALCO SSC*	1,00	15,13	1
	50 x 100 cm 19 ¹¹ / ₁₆ " x 39 ³ / ₈ "	 INALCO SSC*	1,00	14,75	2
 <p>PELDAÑO TÉCNICO INGLETADO METÁLICO ПЛИТКА С ОБРЕЗНЫМ УГЛОМ (МЕТАЛЛ)</p>	100 x 100 cm 39 ³ / ₈ " x 39 ³ / ₈ "	 INALCO SSC*	1,18	16,70	1
	50 x 100 cm 19 ¹¹ / ₁₆ " x 39 ³ / ₈ "	 INALCO SSC*	0,68	9,40	1

* INALCO SSC (Special Service for Customers): Los productos referenciados bajo la etiqueta INALCO SSC serán fabricados y comercializados bajo pedido. убликовано
 INALCO SSC (Специальный сервис для покупателей): Продукты с пометкой INALCO SSC изготавливаются и продаются на заказ.



ISO 13006:1998 GRUPO B1a UNE-EN 14411:2003/GRUPO B1a	Características técnicas según Normas: Технические характеристики:	Norma de Referencia Стандарт	Valor requerido Требуемое значение	Valor medio obtenido Среднее полученное значение
Características dimensionales Размерные характеристики	Longitud y anchura Длина и ширина	EN-ISO 10545-2	± 0,5 %	± 0,2 %
	Grosor Толщина	EN-ISO 10545-2	± 5 %	± 3 %
	Rectitud de los lados Выровненность бортов	EN-ISO 10545-2	± 0,5 %	± 0,2 %
	Ortogonalidad Прямоугольность	EN-ISO 10545-2	± 0,6 %	± 0,2 %
	Planaridad Плоскостность	EN-ISO 10545-2	± 0,5 %	± 0,2 %
Características químicas Химические характеристики	Resistencia a productos domésticos de limpieza y aditivos de piscina Устойчивость к воздействию бытовых чистящих средств и добавок для бассейна	EN-ISO 10545-13	Mín. GB мин. GB	Resiste (GA) Да (GA)
	Resistencia a ácidos y bases en baja concentración Устойчивость к воздействию кислот и щелочей низкой концентрации	EN-ISO 10545-13	Indicada por el fabricante Указанное производителем	Resiste (GLA) Да (GLA)
	Resistencia a las manchas Сопротивление пятнообразованию	EN-ISO 10545-14	Mín. Clase 3 Мин. Класс 3	Clase 5 Класс 5

CARACTERÍSTICAS TÉCNICAS / ТЕХНИЧЕСКИЕ ХАРАКТЕРИСТИКИ

ISO 13006:1998 GRUPO B1a UNE-EN 14411:2003/GRUPO B1a	Características técnicas según Normas: Технические характеристики:	Norma de Referencia Стандарт	Valor requerido Требуемое значение	Valor medio obtenido Среднее полученное значение	
Características físicas Физические характеристики	Absorción al agua Влагопоглощение	EN-ISO 10545-3	≤ 0,5 %	≤ 0,2 %	
	Fuerza de rotura Сила разрыва	SlimmKer	EN-ISO 10545-4	≥ 700 N	≥ 1200 N
		Standard Толщина	EN-ISO 10545-4	≥ 1.300 N	Supera la norma Превышает норму
	Resistencia a la flexión Сопротивление изгибу	SlimmKer	EN-ISO 10545-4	≥ 35 N / mm ²	Supera la norma Превышает норму
		Standard Толщина	EN-ISO 10545-4	≥ 35 N / mm ²	Supera la norma Превышает норму
	Resistencia a la abrasión profunda Сопротивление глубокому истиранию	EN-ISO 10545-6	≤ 175 mm ³	≤ 135 mm ³	
	Resistencia a la abrasión Сопротивление истиранию	EN-ISO 10545-7	Indicada por el fabricante Указанное производителем	3 - 4	
	Dilatación Térmica lineal Линейное тепловое расширение	EN-ISO 10545-8	Método disponible Имеющаяся методика	≤ 9 x 10 ⁻⁶ K ⁻¹	
	Resistencia al choque térmico Устойчивость к резким перепадам температуры	EN-ISO 10545-9	Método disponible Имеющаяся методика	Resiste Да	
	Dureza Mohs Твердость по Моосу	EN 101	-	9	
	Resistencia a la helada Морозоустойчивость	EN-ISO 10545-12	Exigida Требуемая	Resiste Да	
	Características técnicas de producto antideslizante Технические характеристики противоскользящей плитки	UNE:ENV 12633:2003	-	CLASE 1 - 3	
		ASTM - C 1028	-	> 0,6	
DIN 51130		-	R9 - R12		



ecoinalco



UN COMPROMISO RECONOCIDO PÚBLICAMENTE

Ecolnalco es el compromiso público de Inalco con el medio ambiente y la sociedad. Comprende la totalidad de los recursos humanos y tecnológicos destinados a prevenir el impacto de la actividad, así como la continua revisión de los procesos e inversiones necesarios para procurar un desarrollo sostenible y coherente con nuestros principios.

En Inalco somos conscientes de la importancia que tiene la contribución de todos en el desarrollo de prácticas responsables que respeten el Medio Ambiente y permitan que la sociedad avance hacia un mundo mejor.

Como empresa responsable que crece desde una perspectiva sostenible, Inalco ha considerado prioritario el control medioambiental de su actividad y ha proporcionado todos los medios técnicos, humanos y económicos a su alcance para prevenir el impacto ambiental que pueda generar su actividad y garantizar la seguridad de los trabajadores frente a los riesgos derivados de su trabajo.

ПУБЛИЧНО ПРИНЯТЫЕ ОБЯЗАТЕЛЬСТВА

ECOINALCO является публичным обязательством INALCO перед окружающей средой и обществом. Для предотвращения негативных последствий используются человеческие и технологические ресурсы, включая контроль за процессом производства и необходимые инвестиции для обеспечения стабильного развития в соответствии с принципами компании.

INALCO осознает важность ответственного и экологически безопасного производства, которое помогает обществу сделать мир лучше.

Будучи социально ответственной компанией, придерживающейся модели устойчивого роста, INALCO ставит экологичность превыше всего, направляя все доступные ресурсы на предотвращение возможных негативных последствий, а также гарантирует безопасность сотрудников, сводя к минимуму профессиональный риск.



OBJETIVOS MEDIOAMBIENTALES CONSEGUIDOS CON SLIMMKER ЭКОЛОГИЧЕСКИЕ ДОСТИЖЕНИЯ SLIMMKER

50%

m² fabricado /
producido
Consumo de arcillas
Расход глины

40-50%

m² fabricado /
producido
Transporte de tierras
Транспортировка
грунта

45%

m² fabricado /
producido
Consumo de gas
natural
Расход
природного газа

46%

m² fabricado /
producido
Выделение CO₂, в
сравнении продукции
Slimmker (один м²) с
продукцией из
«традиционной» коллекции.

40-50%

m² fabricado /
producido
Consumo gasóleo en
el transporte
Расход бензина на
транспортировку

40-50%

m² fabricado /
producido
Emisiones de gases
CO₂ en el transporte
Выделение CO₂ при
транспортировке

60%

m² fabricado /
producido
Consumo de tintas
Расход краски

60%

m² fabricado /
producido
Residuos provenientes
de los envases de tintas
Отходы из
контейнеров с краской

30-50%

m² fabricado /
producido
Emisiones de
compuestos de azufre
Выделение сернистых
соединений

30-50%

m² fabricado /
producido
Emisiones de
compuestos de nitrógeno
Выделение азотистых
соединений

50%

m² fabricado /
producido
Ahorro de espacio en el
almacenaje de las piezas
Экономия пространства
при хранении

50%

m² fabricado /
producido
Cartón en el
embalaje Картон,
используемый для
упаковки

58%

m² fabricado /
producido
Emisiones de partículas
Выброс частиц

58%

m² fabricado /
producido Emisiones
de compuestos de flúor
Выделение фтористых
соединений

50%

m² fabricado /
producido
Plástico en el embalaje
Пластик,
используемый для
упаковки

50%

m² fabricado /
producido
Madera en el embalaje
Дерево,
используемое для
упаковки

Por cada m² de SlimmKer fabricado. / На каждый м², произведенный SlimmKer.

опубликовано



SIMBOLOGÍA / СИМВОЛИКА



Gres porcelánico
Керамогранит



Destonificación controlada
Варьирование тона
предусмотрено специально

Características generales y nombre de la serie
Общие характеристики и название серии

Código QR: Escanear y ver productos en la web
QR код: Отсканируйте и найдите продукт на сайте

Color y porción del acabado de la pieza
Цвет и внешний вид изделия

Espesor tradicional
Обычная толщина

Espesor Slimmker
Толщина Slimmker

Espesor
Толщина

Formato
Размер

Color
Цвет

Producto disponible
Доступность

Acabado de las piezas
Отделка поверхности

Packing
Упаковка

La reproducción de los colores es aproximada. INALCO se reserva el derecho de alterar o modificar los productos aquí relacionados.

Цвета воспроизводятся приблизительно. INALCO оставляет за собой право модифицировать представленную здесь продукцию.

Fecha de impresión: Mayo 2014 / *Дата печати: Май 2014*

о п у б л и к о в а н о



www.gretawolf.ru