

ANTAL

с а т а л о г и е
к а т а л о г



Немного таланта и духа перемен для создания «Slimker Age»

Always slim,
always  **inalco**

КОЛЛЕКЦИИ,
ВДОХНОВЛЕННЫЕ
КАМНЕМ

ANTAL

Antal, elegante y distinguida, representa la belleza y sencillez de la piedra como elemento natural. Ésta, supone una gran fuente de inspiración a la hora de crear proyectos donde la cerámica de gran formato es protagonista. Si a esto le añadimos la suavidad de su acabado pulido, nos encontramos con piezas que encajan en cualquier espacio vistiendo paredes y suelos, aportando atmósferas cálidas cargadas de emoción.

Элегантная и утончённая, она олицетворяет красоту и простоту камня как природного элемента. В свою очередь она опирается на огромный источник вдохновения в момент создания проектов, где главная роль отводится керамике крупного формата. Если к этому добавить нежность завершённой шлифовки, перед нами окажутся детали, которые подойдут для любого пространства и, покрыв стены и пол, привнесут атмосферу тепла, наполненную положительными эмоциями.

ANTAL



опубликовано



Antal Moka Abujardado Antideslizante / Гликоване
Противоскользящая точечная фактура

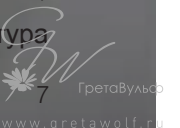

ANTAL

УНИКАЛЬНАЯ И ЭЛЕГАНТНАЯ



опубликовано



Antal Crema Pulido / Шлифованная

ГЛАДКАЯ ШЛИФОВАННАЯ ОТДЕЛКА





опубликовано
Antal Crema Pulido / Шлифованная

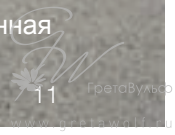

ГретьеВулсо

www.gretievulso.ru

ANTAL

опубликовано

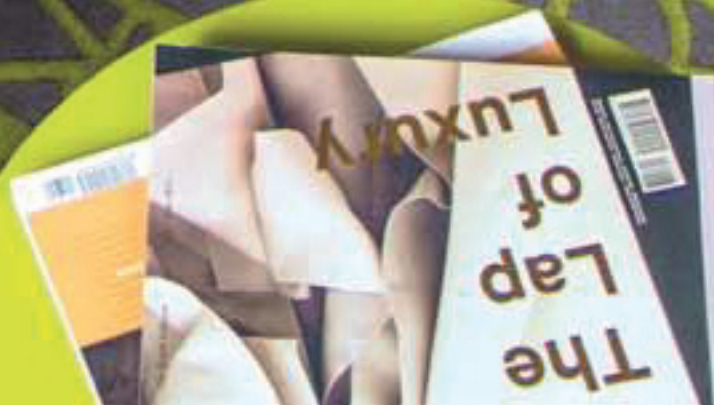
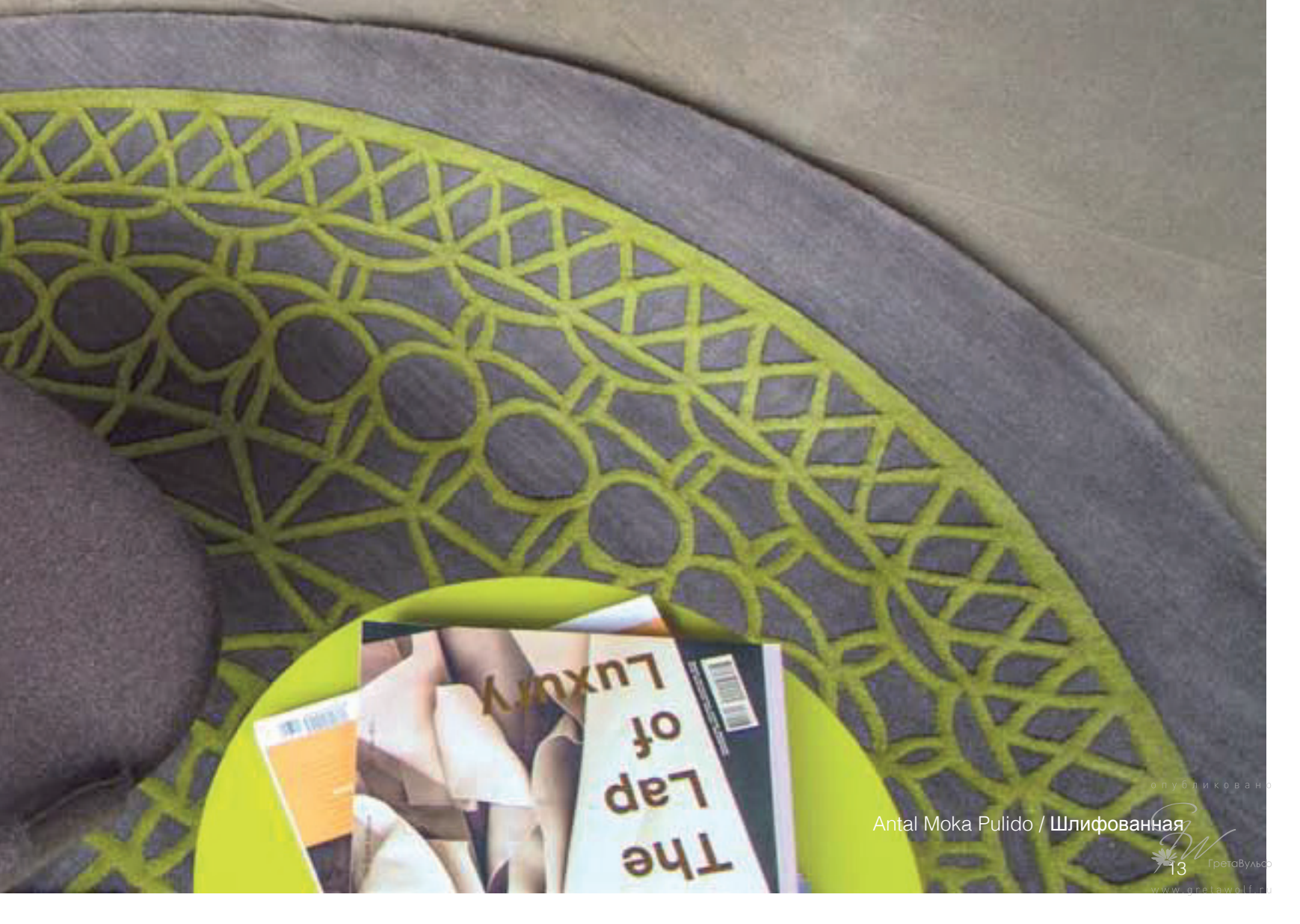

опубликовано
Antal Moka Pulido / Шлифованная

СОВРЕМЕННАЯ И УДОБНАЯ





опубликовано

Antal Gris Pulido / Шлифованная

ПРОСТАЯ И ТЕПЛАЯ ОТДЕЛКА





Antal Moka Abujardado / Точечная фактура

опубликовано

КРАСОТА
НАТУРАЛЬНОГО
КАМНЯ

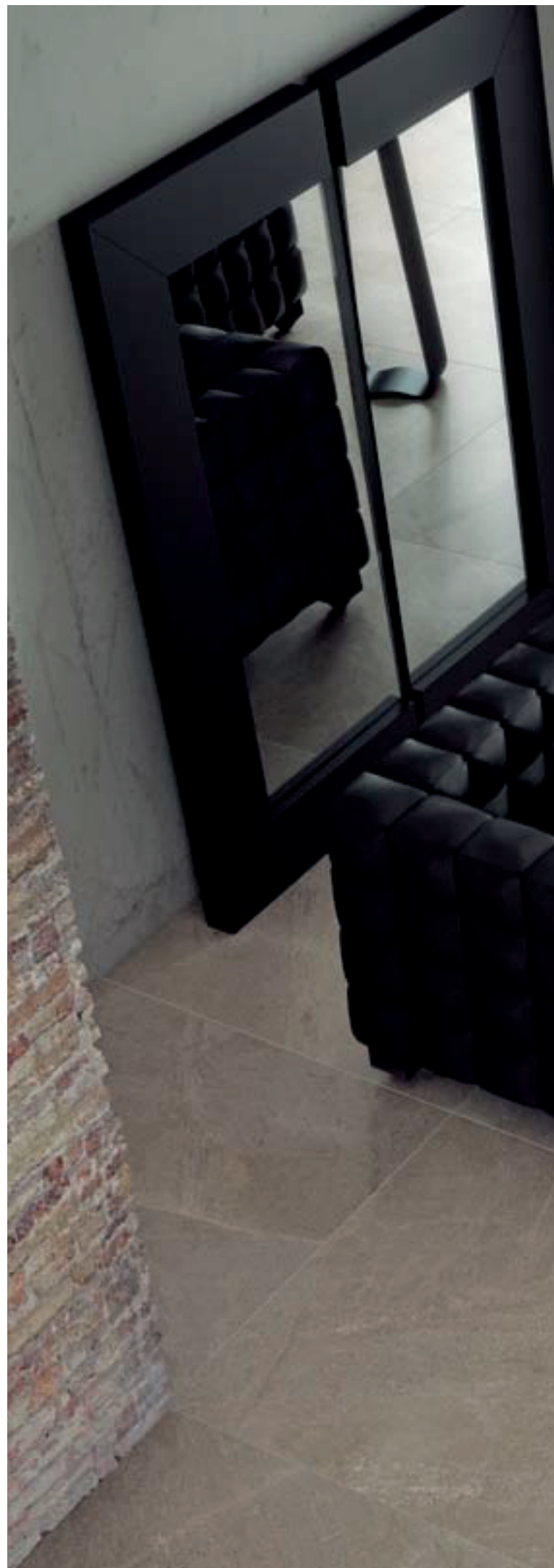



опубликовано
Antal Moka Pulido / Шлифованная



ANTAL

ЧУВСТВО ТЕПЛА



опубликовано

 **Antal Crema Pulido / Шлифованная**
Гретельф
20
www.gretelf.ru



опубликовано
Antal Moka Pulido / Шлифованная

ANTAL



Antal Moka Abujardado Antideslizante /
Противоскользкая точечная фактура



ANTAL



COLORES Y TEXTURAS / ЦВЕТА И ТЕКСТУРЫ

Crema
Natural / Natural



Moka
Natural / Natural



Gris
Natural / Natural



Crema
Pulido / Шлифованная



Moka
Pulido / Шлифованная

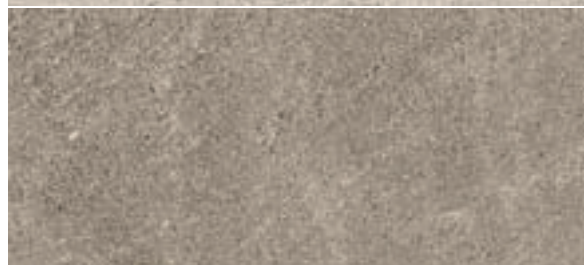

Gris
Pulido / Шлифованная



COLORES Y TEXTURAS / ЦВЕТА И ТЕКСТУРЫ

Crema
Abujardado / Точечная фактура
Abujardado Antideslizante / Противоскользящая
точечная фактура



Moka
Abujardado / Точечная фактура
Abujardado Antideslizante / Противоскользящая
точечная фактура

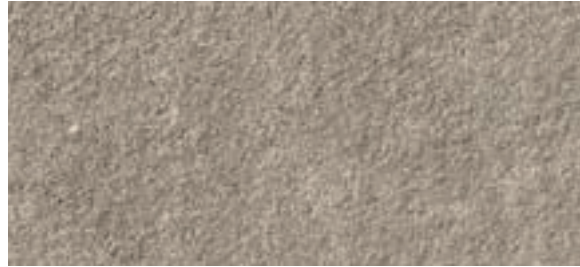

Gris
Abujardado / Точечная фактура
Abujardado Antideslizante / Противоскользящая
точечная фактура

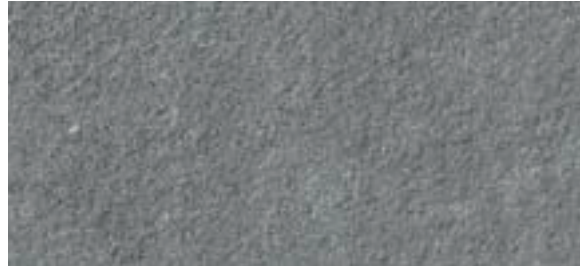



10,5 mm

FORMATO РАЗМЕР	COLOR ЦВЕТ	ACABADO_ОТДЕЛКА				УПАКОВКА					
		Natural Natural	Abujardado Точечная фактура	Abujardado Antideslizante Противоскользящая точечная фактура	Pulido Шлифованная	M ² Caja Упак.	Kg Caja Упак.	Piezas Caja Шт. в упак.	Cajas Palet Упак. в палете	M ² Palet в палете	Kg Palet в палете
100 x 100 cm 39 3/8" x 39 3/8" 	Crema										
	Moka	-----		✓		1	24,50	1	44	44	1137,90
	Gris										
50 x 100 cm 19 11/16" x 39 3/8" 	Crema										
	Moka	-----		✓		1	22,80	2	40	40	945,58
	Gris										

* INALCO SSC (*Special Service for Customers*) ofrece las siguientes opciones de venta (ver página 25):

INALCO SSC (Специальный сервис для покупателей) предлагает следующие варианты продажи (см. страницу 25):

	M ² Caja / Упак.	Kg Caja / Упак.	Piezas / Штук Caja / Упак.	Cajas / Упак. Palet / Палета	M ² Palet / Палета	Kg Palet / Палета
150 x 300 (полный размер)	54	972	12	1	54	972
150 x 300 (1/2 палеты)	27	522	6	1	27	522
150 x 150 (1/2 палеты)	27	465,96	12	1	27	465,96
100 x 150 (1/2 палеты)	19,50	290,90	13	1	19,50	290,90



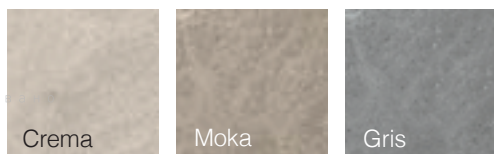

COLORES / ЦВЕТА



PRODUCTO DISPONIBLE / ДОСТУПНАЯ ПРОДУКЦИЯ

5,7 mm

SlimmKer

FORMATO РАЗМЕР	COLOR ЦВЕТ	ACABADO_OTDELKA				УПАКОВКА					
		Natural Natural	Abujardado Точечная фактура	Abujardado Antideslizante Противоскользящая точечная фактура	Pulido Шлифованная	M ² Caja Упак.	Kg Caja Упак.	Piezas Caja Шт. в упак.	Cajas Palet Упак. в палете	M ² Palet в палете	Kg Palet в палете
150 x 300 cm 59 1/16" x 118 1/8" 	Crema										
	Moka	✓		-----		54*	924*	12*	1*	54*	924*
	Gris										
150 x 150 cm 59 1/16" x 59 1/16" 	Crema										
	Moka	✓		-----		54*	871,92*	24*	1*	54*	871,92*
	Gris										
100 x 150 cm 39 3/8" x 59 1/16" 	Crema										
	Moka	✓		-----		39*	541,80*	26*	1*	39*	541,80*
	Gris										
100 x 100 cm 39 3/8" x 39 3/8" 	Crema										
	Moka	-----		✓		2	28,26	2	40	80	1190,10
	Gris										
50 x 100 cm 19 11/16" x 39 3/8" 	Crema										
	Moka	-----		✓		2	26,40	4	36	72	999,48
	Gris										

ДОПОЛНЕНИЯ 5,7 mm

SlimmKer

EJEMPLOS COMPOSICIÓN ПРИМЕР УКЛАДКИ	FORMATO РАЗМЕР	COLOR ЦВЕТ	ACABADO_OTDELKA				УПАКОВКА					
			Natural Natural	Abujardado Точечная фактура	Abujardado Antideslizante Противоскользящая точечная фактура	Pulido Шлифо- ванная	M ² Caja Упак.	Kg Caja Упак.	Piezas Caja Шт. в упак.	Cajas Palet Упак. в палете	M ² Palet в палете	Kg Palet в палете
 ANTAL MACRO	98,6 x 98,6 cm 38 13/16" x 38 13/16" 	Crema										
		Moka			-----	✓	1,51	21,34	2	40	60,4	873,60
		Gris										

опубликовано

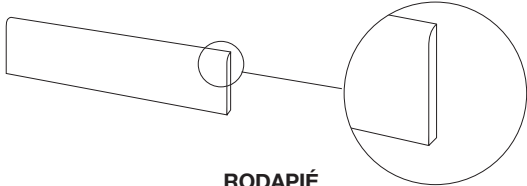
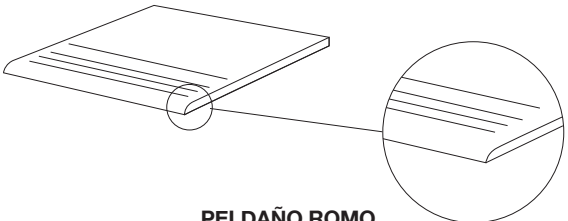
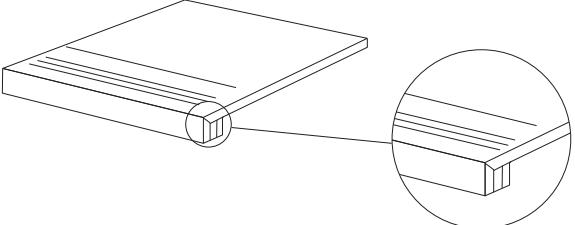
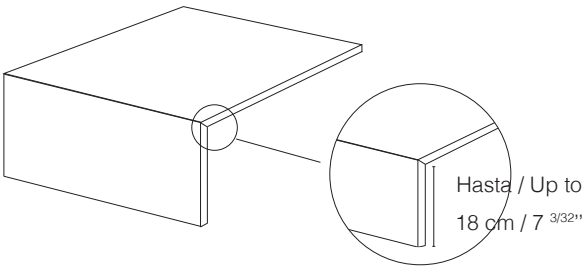

10,5 mm

TIPO DE PIEZA ВИД ЭЛЕМЕНТА	FORMATO РАЗМЕР	DISPONIBILIDAD НАЛИЧИЕ	УПАКОВКА		
			M ² Caja Упак.	Kg Caja Упак.	Piezas Caja Шт. в упак.
 <p>RODARÍE ПЛИНТУС</p>	<p>9,5 x 100 cm 3 3/4" x 39 3/8"</p>	✓	0,57	17,00	6
 <p>PELDAÑO ROMO СТУПЕНЬКА С ЗАКРУГЛЕННЫМ КРАЕМ</p>	<p>100 x 100 cm 39 3/8" x 39 3/8"</p>	✓ INALCO SSC*	1,00	26,60	1
	<p>50 x 100 cm 19 11/16" x 39 3/8"</p>	✓ INALCO SSC*	1,00	22,28	2
 <p>PELDAÑO TÉCNICO INGLETADO ПЛИТКА С ОБРЕЗНЫМ УГЛОМ</p>	<p>100 x 100 cm 39 3/8" x 39 3/8"</p>	✓ INALCO SSC*	1,00	26,60	1
	<p>50 x 100 cm 19 11/16" x 39 3/8"</p>	✓ INALCO SSC*	1,00	26,00	2
 <p>PELDAÑO TÉCNICO INGLETADO METÁLICO ПЛИТКА С ОБРЕЗНЫМ УГЛОМ (МЕТАЛЛ)</p>	<p>100 x 100 cm 39 3/8" x 39 3/8"</p>	✓ INALCO SSC*	1,18	29,00	1
	<p>50 x 100 cm 19 11/16" x 39 3/8"</p>	✓ INALCO SSC*	0,68	17,00	1

опубликовано *INALCO SSC (Special Service for Customers): Los productos referenciados bajo la etiqueta INALCO SSC serán fabricados y comercializados bajo pedido.
INALCO SSC (Специальный сервис для покупателей): Продукты с пометкой INALCO SSC изготавливаются и продаются на заказ.

5,7 mm

SlimKer

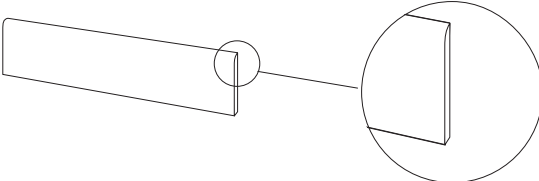
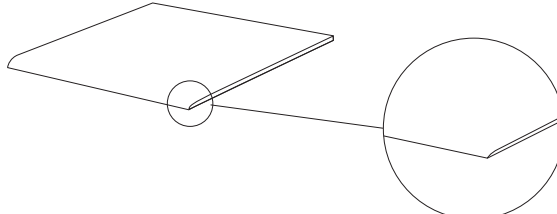
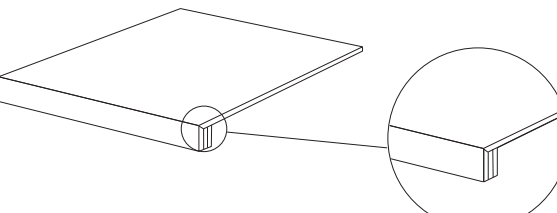
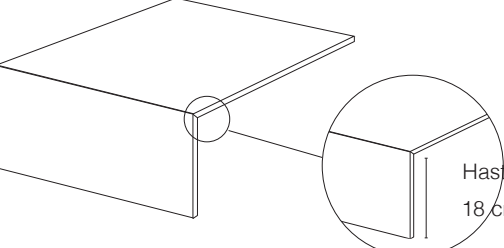
TIPO DE PIEZA ВИД ЭЛЕМЕНТА	FORMATO РАЗМЕР	DISPONIBILIDAD НАЛИЧИЕ	УПАКОВКА		
			M ² Caja Упак.	Kg Caja Упак.	Piezas Caja Шт. в упак.
 <p>RODARÍE ПЛИНТУС</p>	<p>9,5 x 100 cm 3 ³/₄" x 39 ³/₈"</p>	✓	1,43	16,35	15
 <p>PELDAÑO ROMO СТУПЕНЬКА С ЗАКРУГЛЕННЫМ КРАЕМ</p>	<p>100 x 100 cm 39 ³/₈" x 39 ³/₈"</p>	✓ INALCO SSC*	1,00	14,13	1
	<p>50 x 100 cm 19 ¹¹/₁₆" x 39 ³/₈"</p>	✓ INALCO SSC*	1,00	13,75	2
 <p>PELDAÑO TÉCNICO INGLETADO ПЛИТКА С ОБРЕЗНЫМ УГЛОМ</p>	<p>100 x 100 cm 39 ³/₈" x 39 ³/₈"</p>	✓ INALCO SSC*	1,00	15,13	1
	<p>50 x 100 cm 19 ¹¹/₁₆" x 39 ³/₈"</p>	✓ INALCO SSC*	1,00	14,75	2
 <p>PELDAÑO TÉCNICO INGLETADO METÁLICO ПЛИТКА С ОБРЕЗНЫМ УГЛОМ (МЕТАЛЛ)</p>	<p>100 x 100 cm 39 ³/₈" x 39 ³/₈"</p>	✓ INALCO SSC*	1,18	16,70	1
	<p>50 x 100 cm 19 ¹¹/₁₆" x 39 ³/₈"</p>	✓ INALCO SSC*	0,68	9,40	1

* INALCO SSC (*Special Service for Customers*): Los productos referenciados bajo la etiqueta INALCO SSC serán fabricados y comercializados bajo pedido. убликовано
 INALCO SSC (Специальный сервис для покупателей): Продукты с пометкой INALCO SSC изготавливаются и продаются на заказ.



ISO 13006:1998 GRUPO BIa UNE-EN 14411:2003/GRUPO BIa	Características técnicas según Normas: Технические характеристики:	Norma de Referencia Стандарт	Valor requerido Требуемое значение	Valor medio obtenido Среднее полученное значение
Características dimensionales Размерные характеристики	Longitud y anchura Длина и ширина	EN-ISO 10545-2	± 0,5 %	± 0,2 %
	Grosor Толщина	EN-ISO 10545-2	± 5 %	± 3 %
	Rectitud de los lados Выровненность бортов	EN-ISO 10545-2	± 0,5 %	± 0,2 %
	Ortogonalidad Прямоугольность	EN-ISO 10545-2	± 0,6 %	± 0,2 %
	Planaridad Плоскостность	EN-ISO 10545-2	± 0,5 %	± 0,2 %
Características químicas Химические характеристики	Resistencia a productos domésticos de limpieza y aditivos de piscina Устойчивость к воздействию бытовых чистящих средств и добавок для бассейна	EN-ISO 10545-13	Mín. GB мин. GB	Resiste (GA) Да (GA)
	Resistencia a ácidos y bases en baja concentración Устойчивость к воздействию кислот и щелочей низкой концентрации	EN-ISO 10545-13	Indicada por el fabricante Указанное производителем	Resiste (GLA) Да (GLA)
	Resistencia a las manchas Сопротивление пятнообразованию	EN-ISO 10545-14	Mín. Clase 3 Мин. Класс 3	Clase 5 Класс 5

CARACTERÍSTICAS TÉCNICAS / ТЕХНИЧЕСКИЕ ХАРАКТЕРИСТИКИ

ISO 13006:1998 GRUPO B1a UNE-EN 14411:2003/GRUPO B1a	Características técnicas según Normas: Технические характеристики:	Norma de Referencia Стандарт	Valor requerido Требуемое значение	Valor medio obtenido Среднее полученное значение	
Características físicas Физические характеристики	Absorción al agua Влагопоглощение	EN-ISO 10545-3	≤ 0,5 %	≤ 0,2 %	
	Fuerza de rotura Сила разрыва	SlimmKer	EN-ISO 10545-4	≥ 700 N	≥ 1200 N
		Standard Толщина	EN-ISO 10545-4	≥ 1.300 N	Supera la norma Превышает норму
	Resistencia a la flexión Сопротивление изгибу	SlimmKer	EN-ISO 10545-4	≥ 35 N / mm ²	Supera la norma Превышает норму
		Standard Толщина	EN-ISO 10545-4	≥ 35 N / mm ²	Supera la norma Превышает норму
	Resistencia a la abrasión profunda Сопротивление глубокому истиранию	EN-ISO 10545-6	≤ 175 mm ³	≤ 135 mm ³	
	Resistencia a la abrasión Сопротивление истиранию	EN-ISO 10545-7	Indicada por el fabricante Указанное производителем	3	
	Dilatación Térmica lineal Линейное тепловое расширение	EN-ISO 10545-8	Método disponible Имеющаяся методика	≤ 9 x 10 ⁻⁶ K ⁻¹	
	Resistencia al choque térmico Устойчивость к резким перепадам температуры	EN-ISO 10545-9	Método disponible Имеющаяся методика	Resiste Да	
	Dureza Mohs Твердость по Моосу	EN 101	-	8 - 9	
	Resistencia a la helada Морозоустойчивость	EN-ISO 10545-12	Exigida Требуемая	Resiste Да	
	Características técnicas de producto antideslizante Технические характеристики противоскользящей плитки	UNE:ENV 12633:2003	-	CLASE 1 - 3	
		ASTM - C 1028	-	> 0,6	
DIN 51130		-	R9 - R12		



ecoinalco



UN COMPROMISO RECONOCIDO PÚBLICAMENTE

Ecolnalco es el compromiso público de Inalco con el medio ambiente y la sociedad. Comprende la totalidad de los recursos humanos y tecnológicos destinados a prevenir el impacto de la actividad, así como la continua revisión de los procesos e inversiones necesarios para procurar un desarrollo sostenible y coherente con nuestros principios.

En Inalco somos conscientes de la importancia que tiene la contribución de todos en el desarrollo de prácticas responsables que respeten el Medio Ambiente y permitan que la sociedad avance hacia un mundo mejor.

Como empresa responsable que crece desde una perspectiva sostenible, Inalco ha considerado prioritario el control medioambiental de su actividad y ha proporcionado todos los medios técnicos, humanos y económicos a su alcance para prevenir el impacto ambiental que pueda generar su actividad y garantizar la seguridad de los trabajadores frente a los riesgos derivados de su trabajo.

ПУБЛИЧНО ПРИНЯТЫЕ ОБЯЗАТЕЛЬСТВА

ECOINALCO является публичным обязательством INALCO перед окружающей средой и обществом. Для предотвращения негативных последствий используются человеческие и технологические ресурсы, включая контроль за процессом производства и необходимые инвестиции для обеспечения стабильного развития в соответствии с принципами компании.

INALCO осознает важность ответственного и экологически безопасного производства, которое помогает обществу сделать мир лучше.

Будучи социально ответственной компанией, придерживающейся модели устойчивого роста, INALCO ставит экологичность превыше всего, направляя все доступные ресурсы на предотвращение возможных негативных последствий, а также гарантирует безопасность сотрудников, сводя к минимуму профессиональный риск.

OBJETIVOS MEDIOAMBIENTALES CONSEGUIDOS CON SLIMMKER ЭКОЛОГИЧЕСКИЕ ДОСТИЖЕНИЯ SLIMMKER

50%

m² fabricado /
произведено
Consumo de arcillas
Расход глины

40-50%

m² fabricado /
произведено
Transporte de tierras
Транспортировка
грунта

45%

m² fabricado /
произведено
Consumo de gas
natural
Расход
природного газа

46%

m² fabricado /
произведено
Выделение CO₂, в
сравнении продукции
Slimmker (один м²) с
продукцией из
«традиционной» коллекции.

40-50%

m² fabricado /
произведено
Consumo gasóleo en
el transporte
Расход бензина на
транспортировку

40-50%

m² fabricado /
произведено
Emisiones de gases
CO₂ en el transporte
Выделение CO₂ при
транспортировке

60%

m² fabricado /
произведено
Consumo de tintas
Расход краски

60%

m² fabricado /
произведено
Residuos provenientes
de los envases de tintas
Отходы из
контейнеров с краской

30-50%

m² fabricado /
произведено
Emisiones de
compuestos de azufre
Выделение сернистых
соединений

30-50%

m² fabricado /
произведено
Emisiones de
compuestos de nitrógeno
Выделение азотистых
соединений

50%

m² fabricado /
произведено
Ahorro de espacio en el
almacenaje de las piezas
Экономия пространства
при хранении

50%

m² fabricado /
произведено
Cartón en el
embalaje Картон,
используемый для
упаковки

58%

m² fabricado /
произведено
Emisiones de partículas
Выброс частиц

58%

m² fabricado /
произведено Emisiones
de compuestos de f úor
Выделение фтористых
соединений

50%

m² fabricado /
произведено
Plástico en el embalaje
Пластик,
используемый для
упаковки

50%

m² fabricado /
произведено
Madera en el embalaje
Дерево,
используемое для
упаковки



ANTAL

PO



SIMBOLOGÍA / СИМВОЛИКА

PO

Gres porcelánico
Керамогранит



Destonificación controlada
Варьирование тона
предусмотрено специально

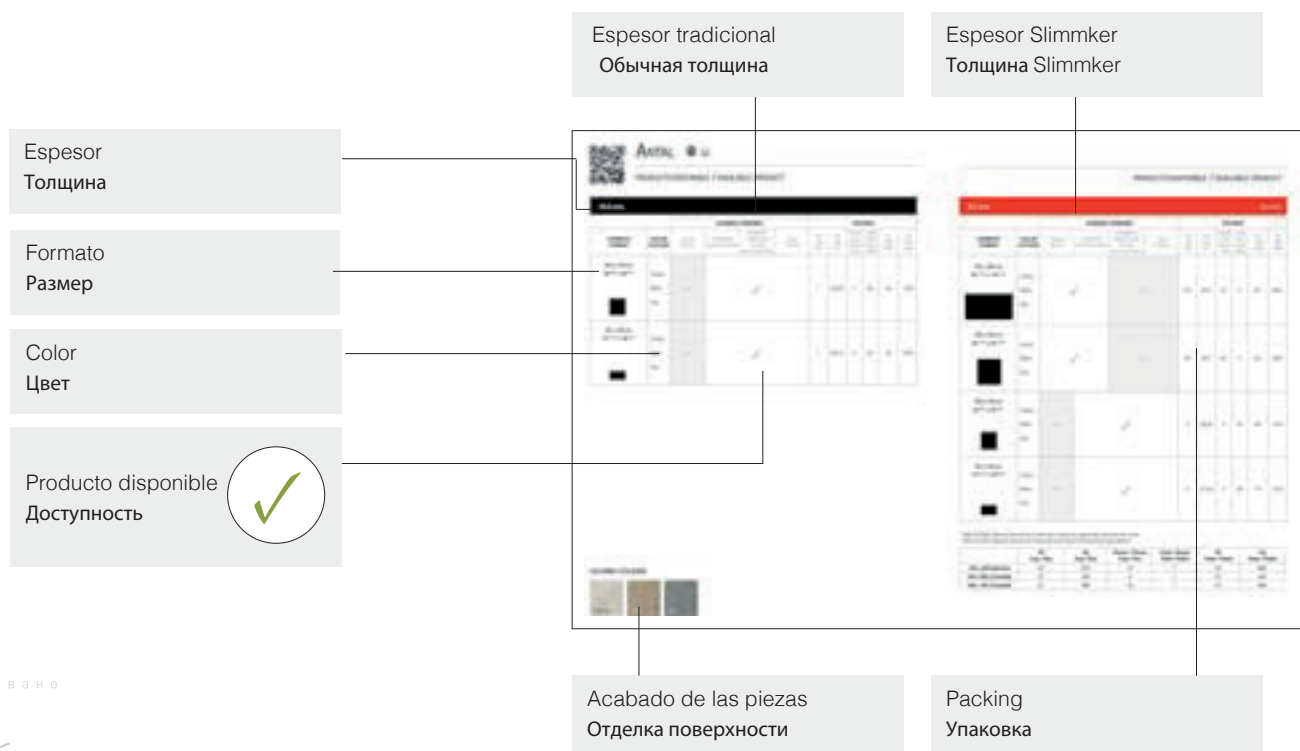

La reproducción de los colores es aproximada. INALCO se reserva el derecho de alterar o modificar los productos aquí relacionados.

Цвета воспроизводятся приблизительно. INALCO оставляет за собой право модифицировать представленную здесь продукцию.

Fecha de impresión: Mayo 2014 / *Дата печати: Май 2014*

о п у б л и к о в а н о



www.gretawolf.ru